

VEILIGHEIDSTIPS VOOR REACHTRUCKS

SAFETY TIPS FOR REACH TRUCKS



Ben je bevoegd én heb je de juiste papieren? Alleen dan mag je een reachtruck bedienen.

Are you qualified and do you have the correct papers? Only then will you be permitted to operate a reach truck.



Controleer de reachtruck goed voordat je deze gebruikt.

Carefully check the reach truck before use.



Gebruik bij het opstappen de stijl en de opstaprede. Doe hetzelfde bij het afstappen.

Use the stile and the step when getting on. Do the same thing when getting off.



Stel de stoel altijd af op jouw gewicht en lengte. Dat verhoogt het comfort en vermindert de kans op lichamelijke vermoeidheid.

Always adjust the seat to your height and weight. This increases comfort level and also reduces the risk of physical fatigue.



Draag, indien aanwezig, altijd de veiligheidsgordel.

Always wear a seat belt if the vehicle has been fitted with one.

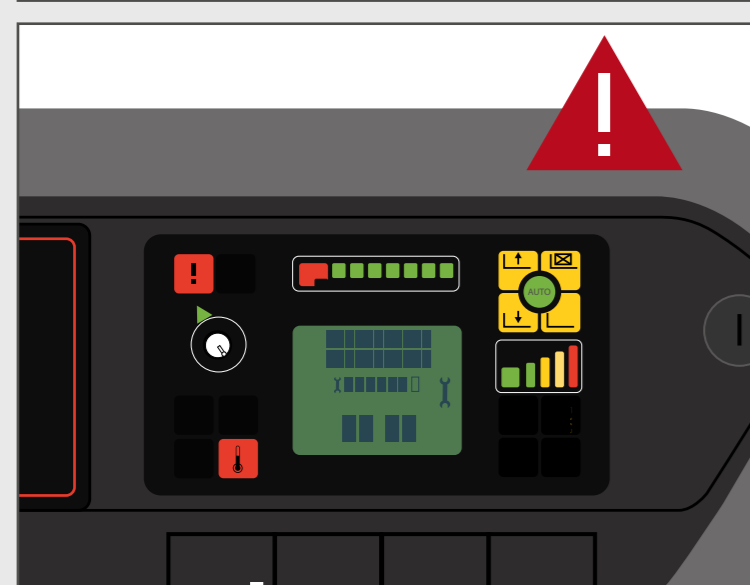

Reageer op een eventuele onderhouds- of storingsmelding door contact op te nemen met de serviceplanning.

Respond to maintenance or fault messages by contacting the service planning team.

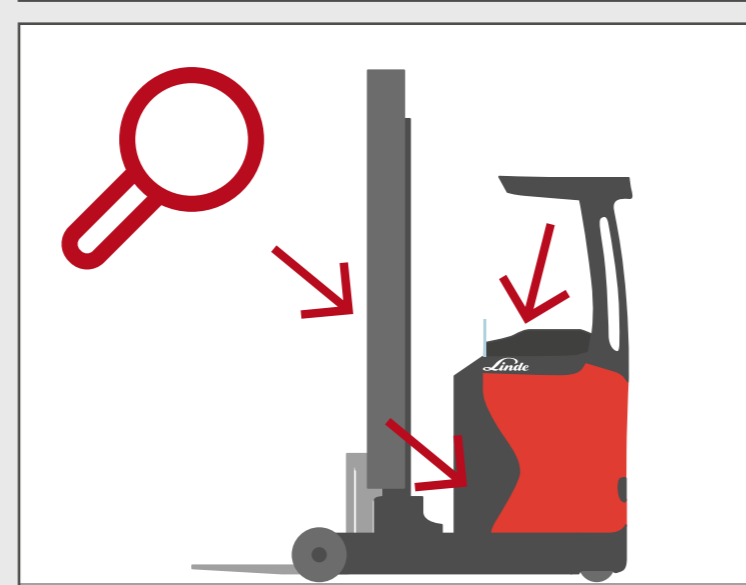

Controleer de mastbeweging, het stuur en de rem op functionaliteit.

Check the mast movement, steering wheel and brake for functionality.



Zorg ervoor dat niemand zich onder de geheven last bevindt.

Make sure no one is below the raised load.

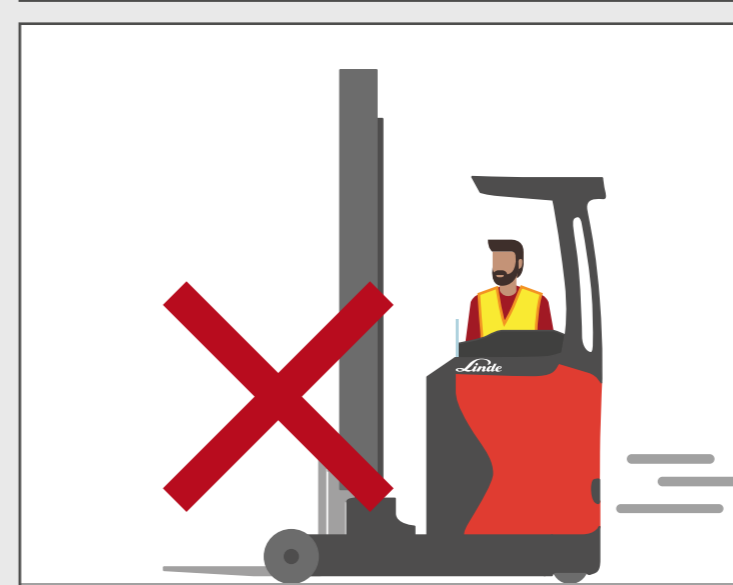

Rijd bij lange afstanden nooit in de richting van de vorken.

Never drive in the direction of the forks when driving long distances.



Rijd nooit met uitgerechte mast. Dit brengt de stabiliteit in gevaar.

Never drive with the mast extended. This will jeopardise stability.

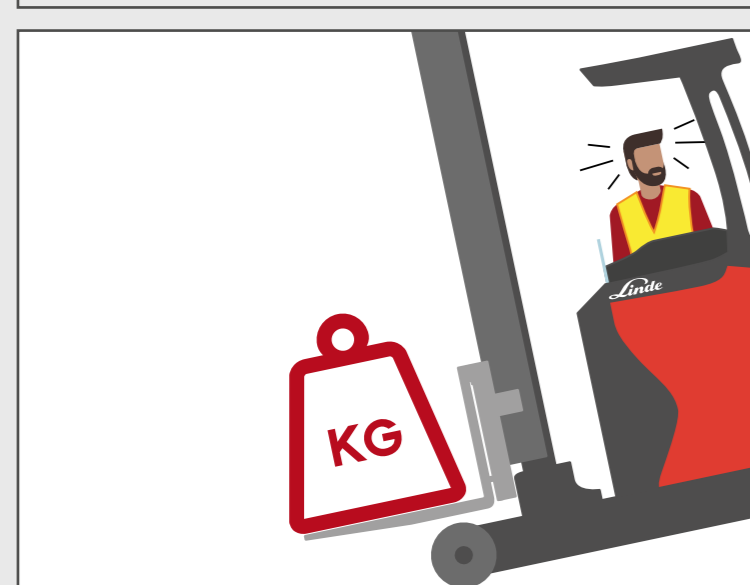

Houd je aan het lastdiagram.

Abide by the load plate.



Geen zicht door vervoer van een hoge lading? Rijd vooruit.

Obscured view because of a high load? Drive forward.

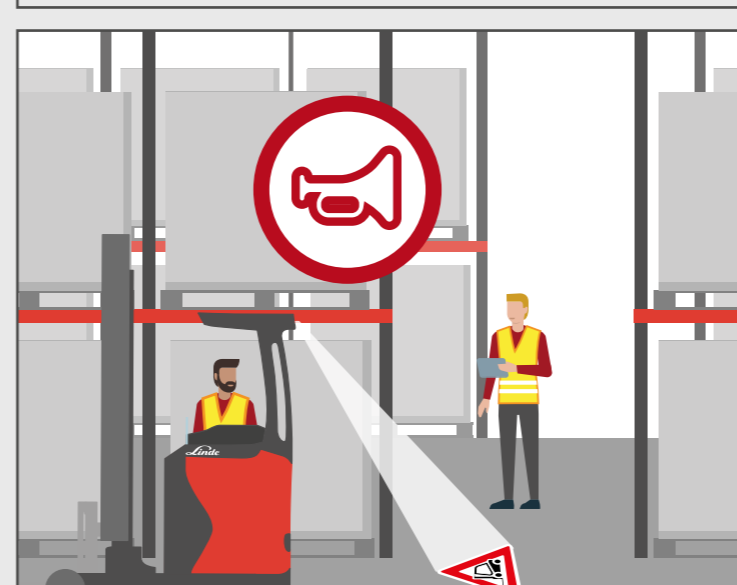

Rem tijdig bij kruisende gangpaden en waarschuw kruisend verkeer.

Brake in time at crossing aisles and warn crossing traffic.



Werk met een reachtruck alleen op vlakke en egale vloeren.

Only work with a reach truck on flat and even floors.



Verplaats alleen stabiele en veilig bevestigde lasten.

Only move stable and securely fastened loads.

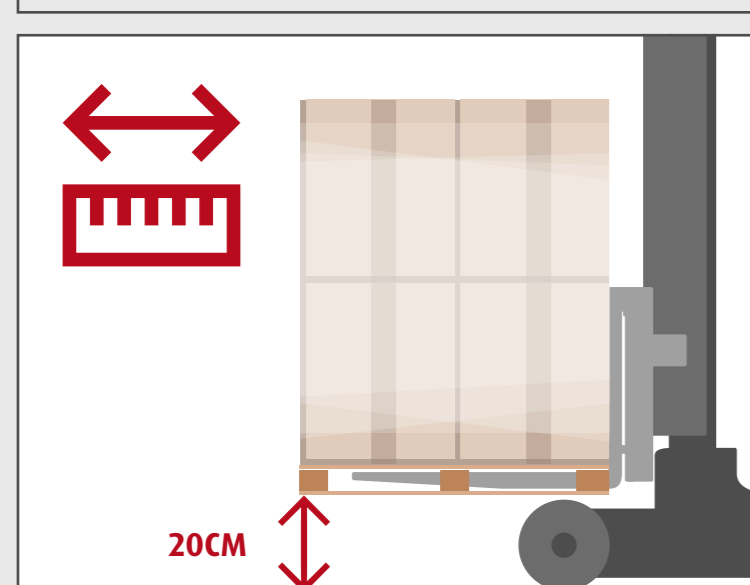

Rijd nooit met geheven last. Zorg er altijd voor dat de last zich op een laag en veilig niveau bevindt.

Never drive with a raised load. Always make sure the load is at a low and safe level.



Laat nooit een passagier meerijden op de truck.

Never allow a passenger to ride on the truck.



Blijf met je lichaam binnen de contouren van de heftruck.

Keep your body within the body of the reach truck.



Houd je altijd aan de (verkeers)regels die gelden binnen het bedrijf.

Always abide by the (traffic) rules which apply within the company.

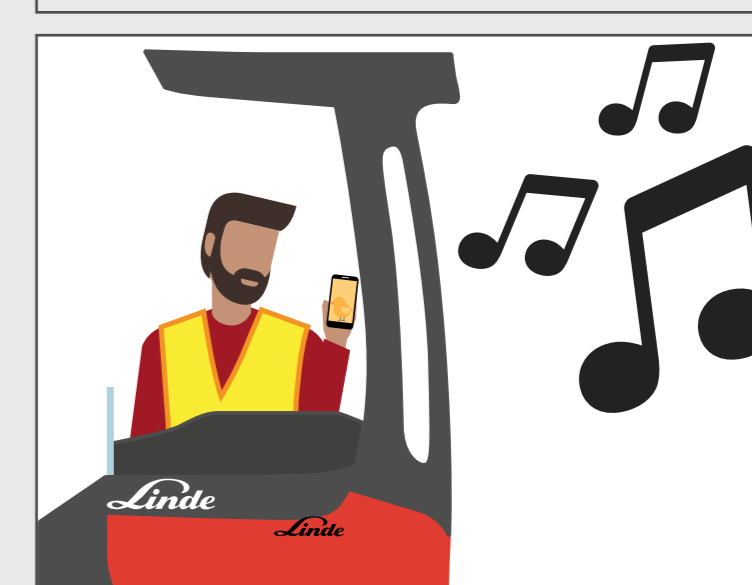

Laat je niet afleiden door andere zaken.

Don't get distracted by other things.

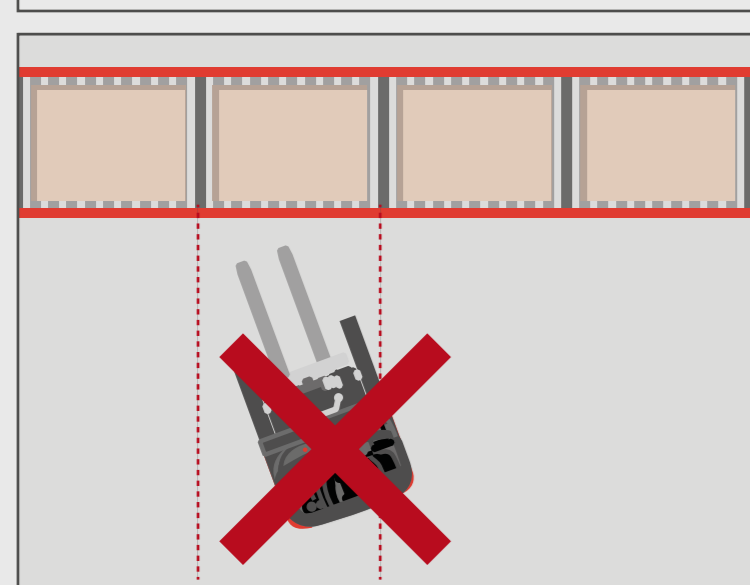

Positioneer de reachtruck recht voor de stelling, voordat je begint met heffen.

Position the reach truck directly in front of the rack before you start lifting.

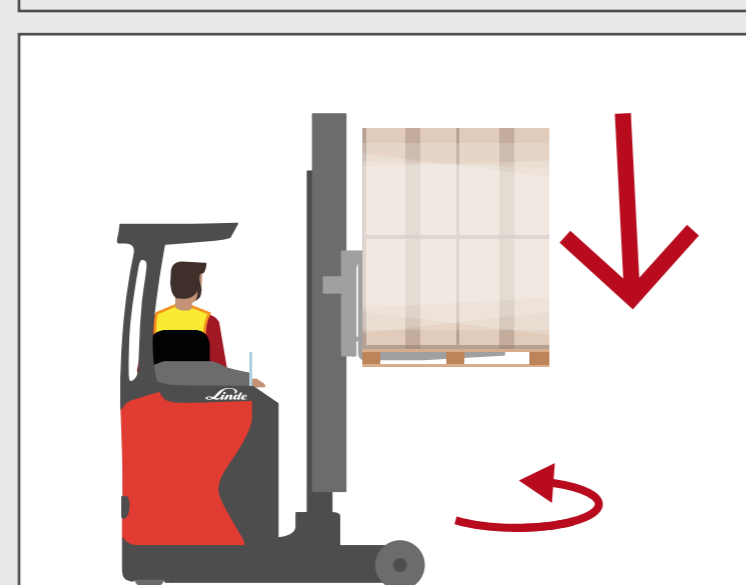

Laat de vorken zakken voor je draait en wegrijdt.

Lower the forks before turning and driving off.

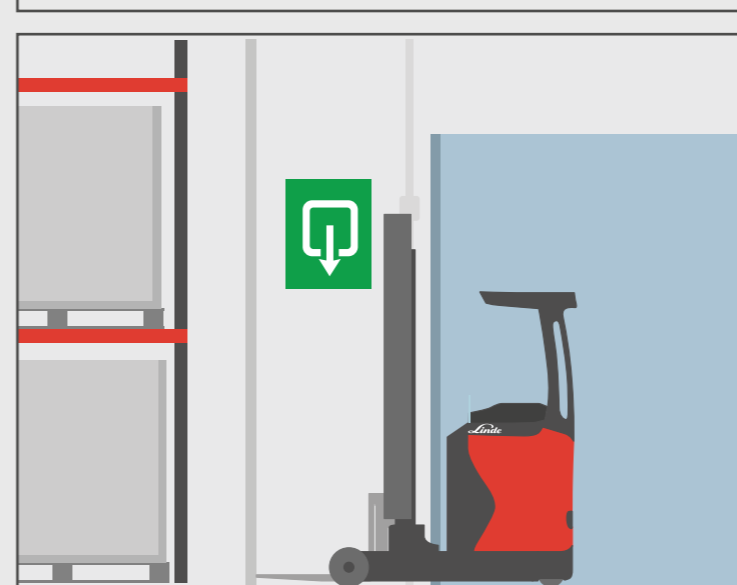

Laat je reachtruck nooit onbewaakt achter op plaatsen die daarvoor niet bestemd zijn.

Never leave your reach truck unattended in areas which are not intended for this purpose.

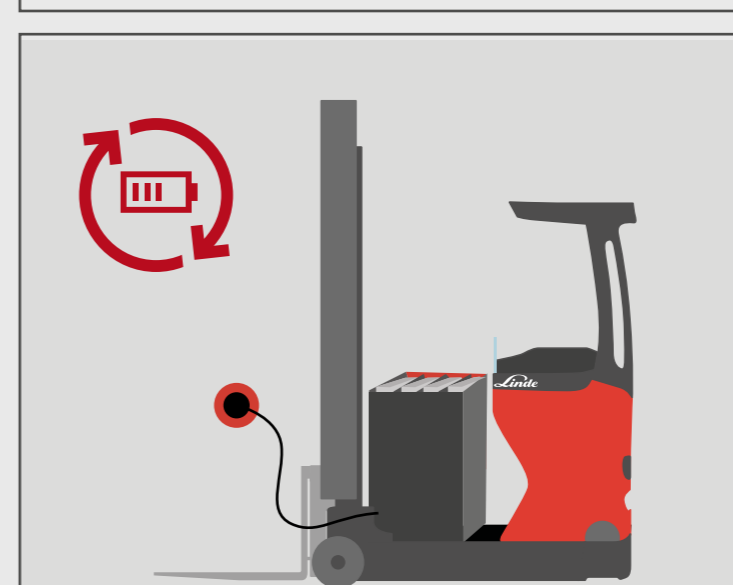

Houd je bij het laden van de batterijen altijd aan de veiligheidsvoorschriften.

Always abide by the safety instructions when charging the batteries.

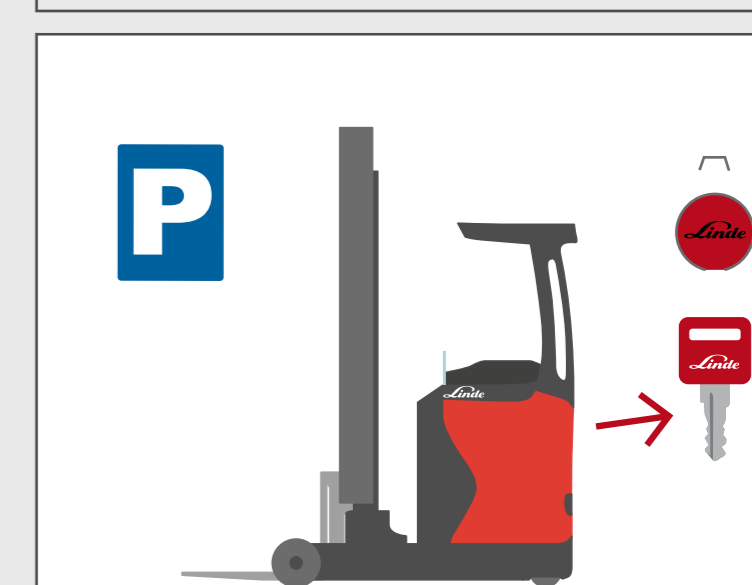

Zet de reachtruck op de parkeerrem. Schakel het contact uit door middel van de sleutel of de connect tag, om ongeoorloofd gebruik te voorkomen.

Apply the reach truck's parking brake. Switch off the ignition using the key or the connect tag to prevent unauthorised use.

VEILIG WERKEN IN HET MAGAZIJN

Voorkom ongevallen, productiviteitsverlies en economische schade

WORKING SAFELY IN THE WAREHOUSE

Prevent accidents, loss of productivity and economic damage

MEER WETEN?

Neem contact op met onze afdeling heftrucktrainingen: 088 - 73 77 800 of mail naar heftrucktraining@motrac.nl.

www.motrac.nl

WOULD YOU LIKE TO FIND OUT MORE

Then get in touch with our forklift truck training department: 088 - 73 77 800 or send an email to heftrucktraining@motrac.nl.

www.motrac.nl